

PORTAIL VÉHICULE 2X3,5M MAILLE ANTI-FRANCHISSEMENT

Code article : 275-6710 / SPP0079-K2

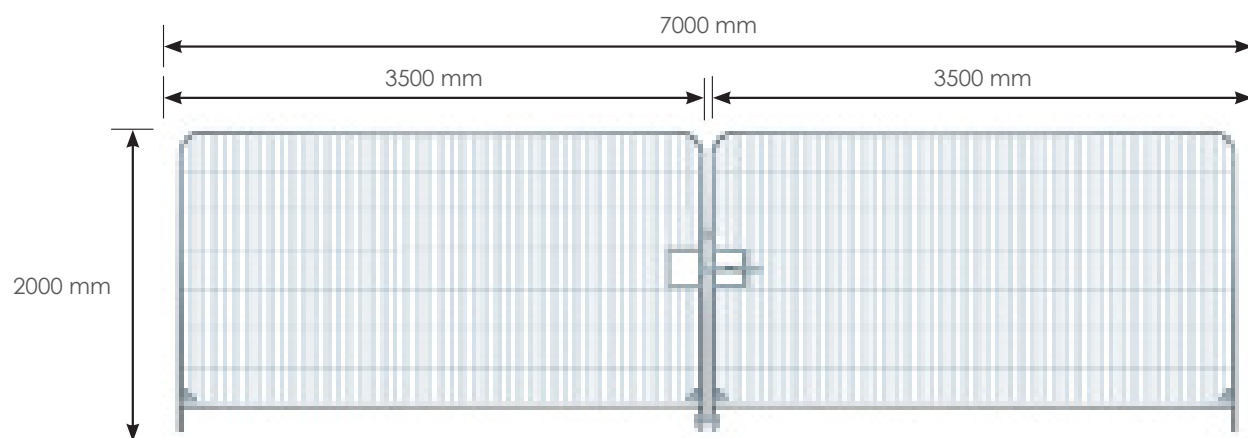

DIMENSIONS

- Ø tubes verticaux : 38 mm
- Ø tubes horizontaux : 35 mm



CARACTÉRISTIQUES DU PRODUIT

- Maille anti-franchissement
- Manchons sur pivots et renforts aux angles
- Tube cintré aux angles supérieurs
- Roues et loquet intégrés

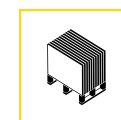

CONDITIONNEMENT

- 1 lot complet = 10 unités

Tolérance de +/- 10% sur les dimensions et les épaisseurs proposées.

COMPOSANTS :

- SPP0079 - Battant Mâle
- SPP0080 - Battant Femelle

Photos non contractuelles. Batisec se réserve le droit de modifier à tout moment les spécifications des produits du catalogue dans un esprit d'amélioration permanente. Il appartient au client de consulter la dernière version des fiches techniques disponibles sur www.batisec.fr avant toute utilisation et de s'assurer de l'adéquation du produit à l'emploi auquel il est destiné. BATISEC S.A.S. - 04 Avenue de l'Europe 59223 RONCQ - RCS LILLE METROPOLE 495 231 359.

MAJ : 20/04/2026

BATISEC SAS

04 Avenue de l'Europe
59223 RONCQ

Tél : 01 82 88 27 23

Email : info@batisec.fr

Web : www.batisec.fr