

# RACK DE STOCKAGE PANNEAUX TEMPORAIRES - PIEDS INCLINÉS

Code article : WEB-SPU0361-P

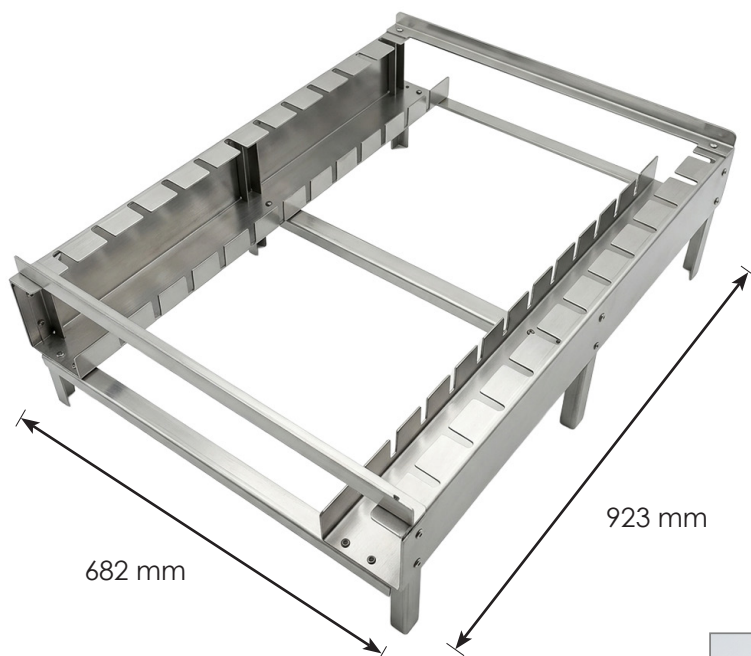

## CARACTÉRISTIQUES DU PRODUIT



- **Matière** : Acier
- **Capacité** : 12 panneaux sur pieds inclinés
- **Poids** : 9 Kg
- Manutention simple par chariot élévateur
- Accueille des panneaux sur pieds inclinés de **gamme normale**



Photos non contractuelles. Batisec se réserve le droit de modifier à tout moment les spécifications des produits du catalogue dans un esprit d'amélioration permanente. Il appartient au client de consulter la dernière version des fiches techniques disponibles sur [www.batisec.fr](http://www.batisec.fr) avant toute utilisation et de s'assurer de l'adéquation du produit à l'emploi auquel il est destiné. BATISEC S.A.S. - 04 Avenue de l'Europe 59223 RONCQ - RCS LILLE METROPOLE 495 231 359.

MAJ : 05/05/2026

**BATISEC SAS**

04 Avenue de l'Europe  
59223 RONCQ

Tél : **01 82 88 27 23**

Email : [commercial@batisec.fr](mailto:commercial@batisec.fr)

Web : [www.batisec.fr](http://www.batisec.fr)